

TOP

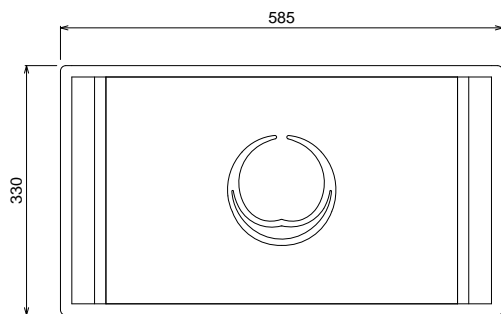

FRONT

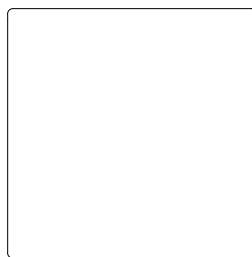

SIDE

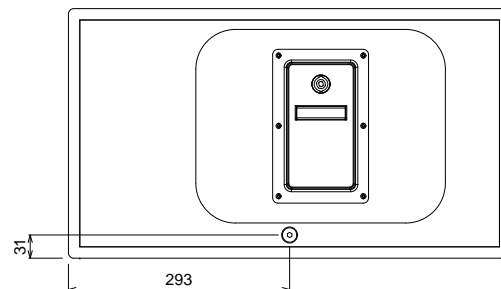

REAR



BOTTOM

TCS110B

形式

周波数特性

ドライバー構成

パワーハンドリング(IEC)

感度

最大SPL

インピーダンス

コネクター

仕上げ

寸法 (H x W x D)

重量

金具用取り付け穴

サブウーファー

50Hz - 150Hz (±3dB)

40Hz - 200Hz (-10dB)

低域: 10インチ

連続300W / ピーク1200W

94dB (1W @ 1m)

125dB ピーク

8Ω

Neutrik NL4 x 1 , バリアストリップ端子 x 1

1+/1- input , 2+/2- link

セミマットブラック塗装

330 x 585 x 330 mm

15.8kg

M10 x 8

仕様および外観は予告なく変更されることがあります。

(単位 : mm)

種別	Turbosound
	サブウーファー
形式	TCS110B
縮尺	1:10
作成	20180708

C